

DERIX

Best Textile Machinery
Equipment since 1869

Reiterlose integrierte Webschäfte
Riderless integrated harness
frames
Marcos de lizo integrados



Reiterlose integrierte Webschäfte

Riderless integrated harness frames

Marcos de lizo integrados

Integrierte Leichtmetall Webschäfte

sind so gestaltet dass die Litzen-tragschienen direkt mit dem Leichtmetallprofil vernietet werden.

Integrated light metal harness frames

are arranged in a way that the heddle rods are riveted directly with the light metal profile

Tiralizos integrados de metal ligero

setán ordenados de tal manera que las barras del lizo encuentran clavadas directamente con el perfil del metal ligero.

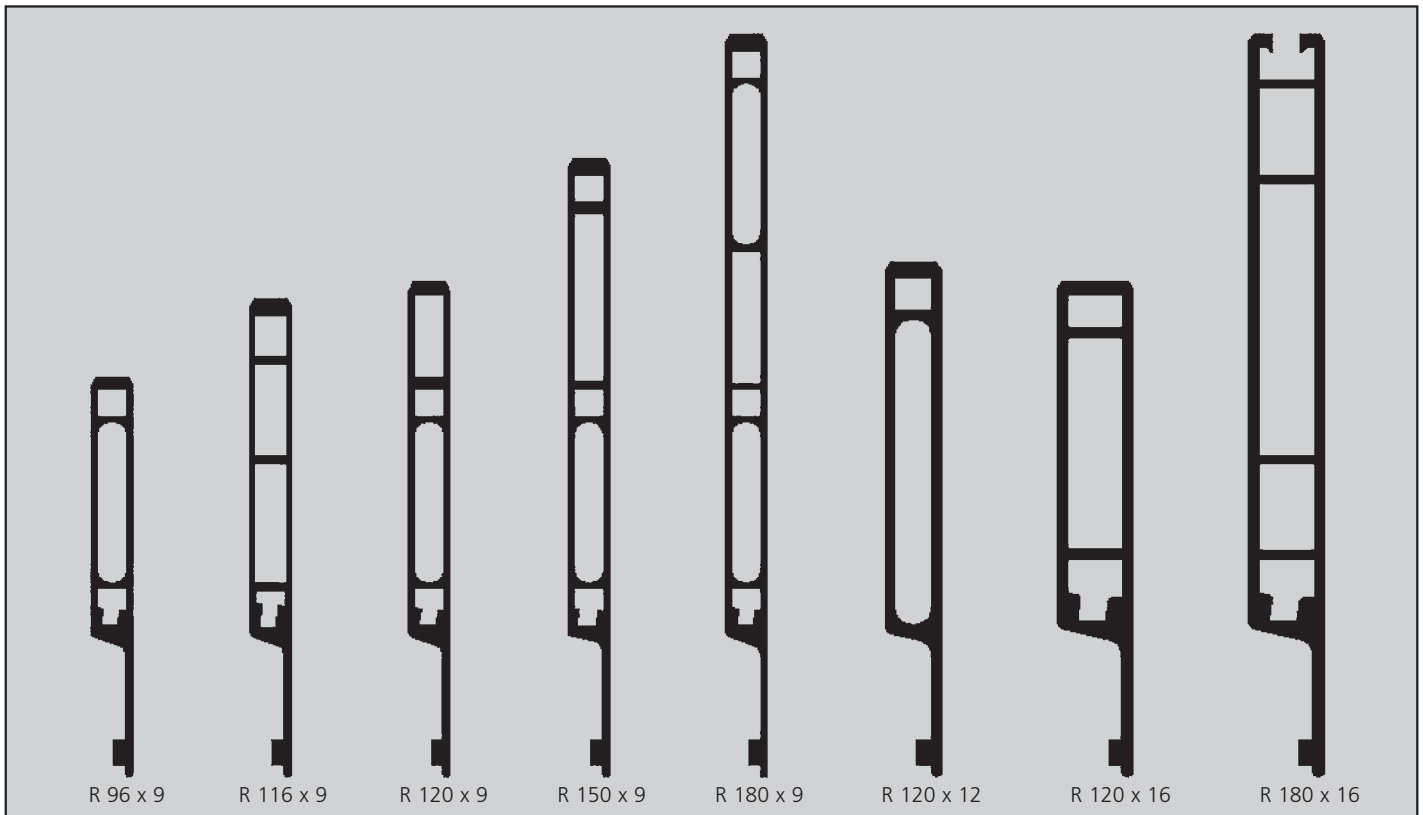

Alle integrierten DERIX Profile werden aus eloxiertem Aluminium AlMgSi07 F 27-30 hergestellt.

Um das Geräuschverhalten der Webschäfte zu verbessern, werden alle Profile schallgedämpt angeboten.

Antriebs-elemente

Entsprechend den Kundenwünschen werden die Antriebs-elemente der Schäfte angepasst.

All integrated DERIX profiles are manufactured from oxidized aluminium AlMgSi07 F 27-30.

For noise reduction all profiles are filled with absorption foam.

Driving elements

According to customer's specification driving elements will be adapted.

Todos los perfiles integrados de DERIX son manufacturados con aluminio oxidado AlMgSi07 F 27-30.

Para la reducción del nivel de ruidos todos los perfiles se suministran con espuma de absorción aisladora.

Elementos de accionamiento

Todos los elementos de remalado serán adaptados a las especificaciones del cliente.

Heinrich Derix GmbH

DERIX

Phone: +49-21 58-9 1990
Fax: +49-21 58-26 99

info@derix.biz
www.derix.biz

Auf dem Feldchen 7-9
D-47929 Grefrath

POB: 10 1026
47919 Grefrath · Germany

Reiterlose integrierte Webschäfte

Riderless integrated harness frames

Marcos de lizo integrados

Eckverbindung

Corner connection

Conexión de la esquina

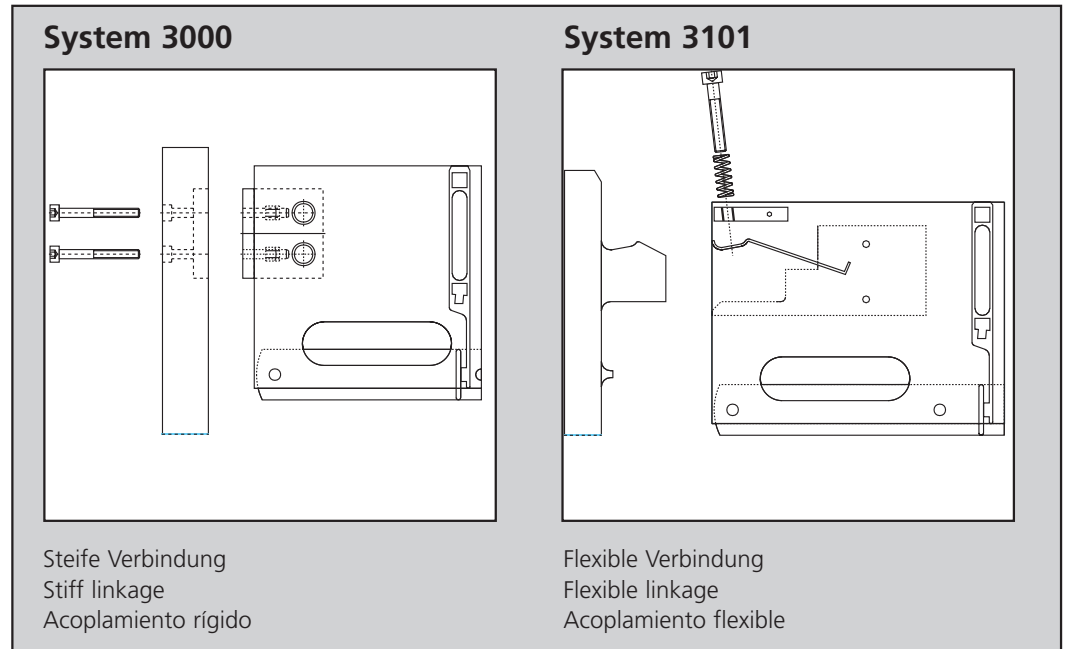

Seitenstützen

Seitenstützen zu System 3000 werden aus Stahl, Aluminium oder massivem Edelhartholz geliefert. Seitenstützen für System 3101 werden entsprechend des Maschinentyps aus Stahl- oder Aluminium als U-, L-, oder T- Profil gefertigt.

Endbraces

Endbraces for system 3000 are either made from steel, aluminium or fine grained wood. According to the machine type the endbraces for system 3101 are made from steel or aluminium as U, L, or T profile.

Apayos lateral

Los apoyos laterales se suministran también en acero, aluminio o en madera granulosa fina. Según el tipo de la máquina los apoyos laterales para el sistema 3101 se suministran en acero o aluminio en diferentes perfiles: U, L, o T.

Litzentragschienen

In Abhängigkeit von der Form der Endöse werden die Litzentragschienen in zwei unterschiedlichen Varianten angeboten für:

C-förmige Litzen: 22 x 1,7 mm
J-förmige Litzen: 16 x 2,1 mm

Heddle rods

Depending on the shape of end loops the rods are offered in two different variations for:

C-shaped heddles: 22 x 1,7 mm
J-shaped heddles: 16 x 2,1 mm

Barra de lizo

Dependiendo de la forma del ojete en los extremos de las mallas las barras se ofrecen en dos variantes:

C-forma mallas: 22 x 1,7 mm
J-forma mallas: 16 x 2,1 mm

Aufsteckführung

Aufsteckführungen werden in zwei Varianten angeboten:

Version 1 Hartholz, fest verklebt

Version 2 Kunststoff, verschraubt, abnehmbar

Guide pieces

Guide pieces are offered in two versions:

Hard wood, firmly glued

Plastic, bolted, removable

Guía caixillos

Las guías caixillos se ofrecen en dos versiones:

Madera dura, unión rígida con pegamento

Plástico, atornillado, desmontable

Heinrich Derix GmbH

DERIX

Phone: +49-2158-91990
Fax: +49-2158-2699

info@derix.biz
www.derix.biz

Auf dem Feldchen 7-9
D-47929 Greifath

POB: 101026
47919 Greifath · Germany

Reiterlose integrierte Webschäfte Riderless integrated harness frames Marcos de lizo integrados

Webschäfte für Schwergewebe

werden weltweit sehr erfolgreich eingesetzt zur Herstellung von:

- Drahtgeweben
- Teppichen
- Filztuch
- Filtergeweben
- Mehrlagigen Geweben

Harness frames for heavy cloth

are very successfully used worldwide for the production of:

- Wire cloth
- Carpets
- Felts
- Filter cloth
- Multi-layer fabrics

Marcos de lizo integrados para los tejidos pesados

se aplican con mucho éxito en la producción mundial de:

- Acoplamientos de alambre
- Alfombras
- Fieltros
- Telas filtrantes
- Telas de múltiples capas

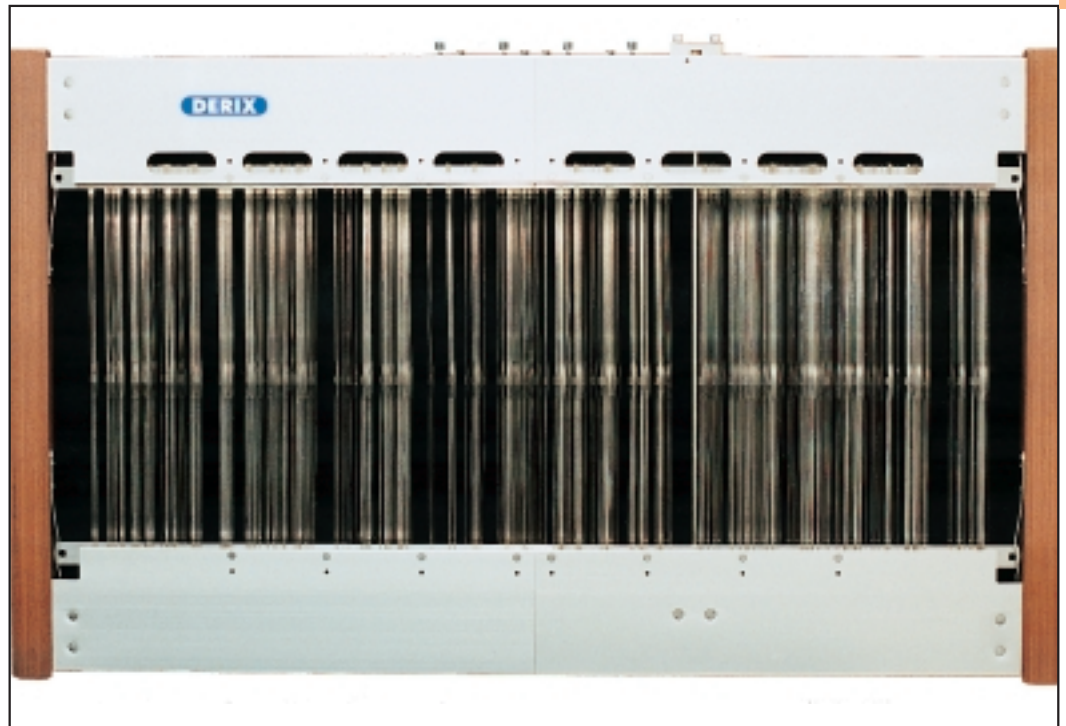

Die solide Konstruktion des Webschäftes mit einer robusten Eckverbindung und sehr stabilen Mittelverbindern garantiert einen ruhigen Maschinenlauf und geringen Verschleiß der Fachbildeeinheit.

The solid construction of the harness frame with a durable corner connection and very sturdy centre stays guarantees a calm machine run and a minor wear of the shed opening unit.

La sólida construcción de los marcos de lizo poseen una conexión robusta en la esquina y apoyos medios muy estables. Todo esto garantiza un funcionamiento tranquilo de la máquina al igual que menos desgaste de la unidad completa de la calada.

Heinrich Derix GmbH

DERIX

Phone: +49-21 58-9 1990
Fax: +49-21 58-26 99

info@derix.biz
www.derix.biz

Auf dem Feldchen 7-9
D-47929 Grefrath

POB: 10 1026
47919 Grefrath · Germany

Reiterlose integrierte Webschäfte

Riderless integrated harness frames

Marcos de lizo integrados

Mittelverbinder

Zur Verstärkung von Webschäften mit großer Webbreite werden entsprechend der Belastung verschiedene Mittelverbinder eingesetzt, die wahlweise vernickelt werden.

Intermediate supports

For the reinforcement of frames with large working width various intermediate struts are in use depending on their load. All struts alternatively can be Nickel plated.

Ecorra intermediaria

Para fortalecer los marcos con una anchura grande de trabajo ofrecemos tambien varias versiones de apoyos medios dependiendo de la carga. Estos tambien pueden ser tratados con níquel trenzado.

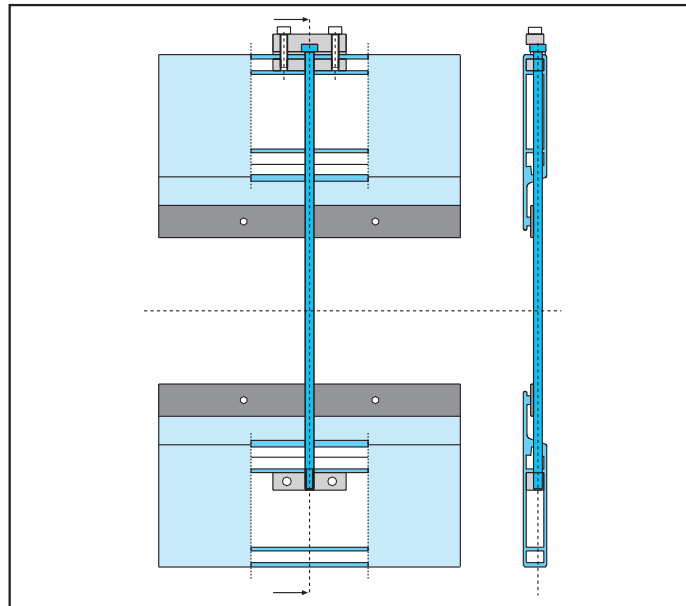

Typ A

Einfach von oben zu justieren, einschraubbar, feststehend oder verschiebbar

simply to adjust from top, screwed in, stationary or moveable

Se puede ajustar muy facilmente por arriba. Puede ser también atornillable, fijo o movil

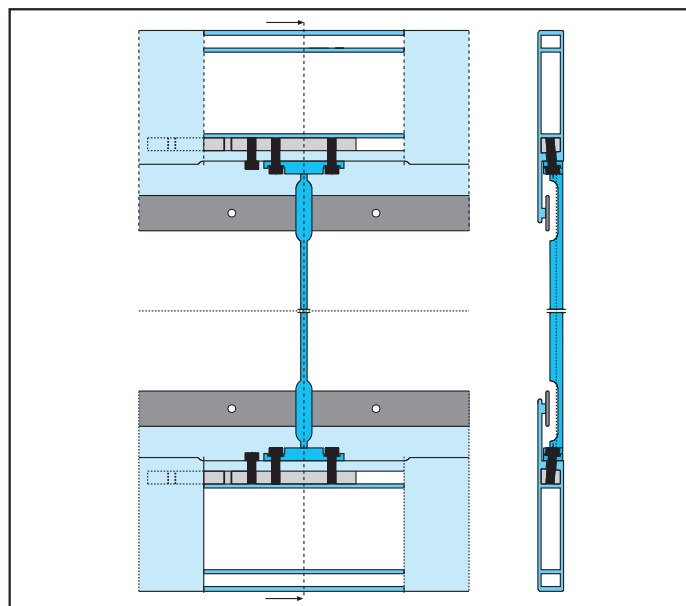

Typ B

Verschiebbar

Moveable

Movil

Heinrich Derix GmbH

DERIX

Phone: +49-21 58-9 1990
Fax: +49-21 58-26 99

info@derix.biz
www.derix.biz

Auf dem Feldchen 7-9
D-47929 Grefrath

POB: 10 1026
47919 Grefrath · Germany

Reiterlose integrierte Webschäfte

Riderless integrated harness frames

Marcos de lizo integrados

Schaftmittenverbinder

Webschäfte für große Webbreiten werden in mehrere Teilschäfte aufgeteilt, um die Handhabung, den Transport und das Aufreihen der Litzen zu vereinfachen.

Joining connection

Harness frames for wide looms can be divided in several shorter sections. Thus the handling, the transportation as well as the assembling are made easier.

Conexión central

Los marcos para los telares anchos pueden ser separados en secciones más cortas para facilitar el manejo, el transporte, así como también la introducción de las mallas en el carril.

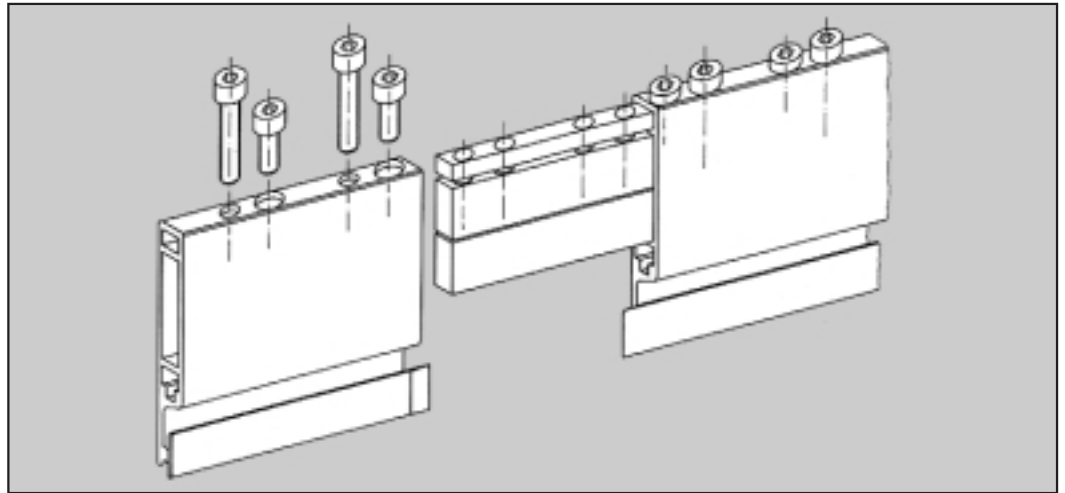

Eckverbindung

Zur Versteifung der Eckverbindung in schwer belasteten Webschäften werden zusätzliche Zentrierstifte integriert. Dies garantiert auch bei hoher mechanischer Beanspruchung eine dauerhafte Stabilität.

Corner connection

For the reinforcement of the corner connection in heavy duty looms additional centering bolts are integrated. In case of high mechanical load this guarantees a durable stability.

Conexión de la esquina

Para el refuerzo de la conexión de la esquina de los marcos en telares con una carga fuerte se integran pernos adicionales. En caso de una alta carga mecánica esto garantiza una estabilidad durable.

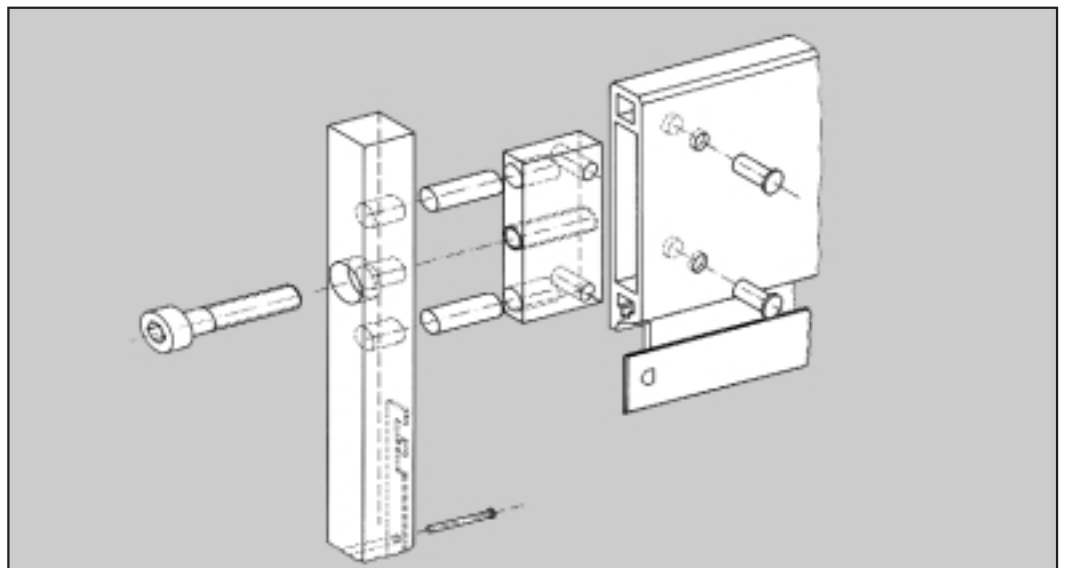

Heinrich Derix GmbH

DERIX

Phone: +49-2158-91990
Fax: +49-2158-2699

info@derix.biz
www.derix.biz

Auf dem Feldchen 7-9
D-47929 Grefrath

POB: 101026
47919 Grefrath · Germany